

男子個人の部(1)

決勝 1 大東・増田(西落合) 1-④ 南川・持田(西落合) 108

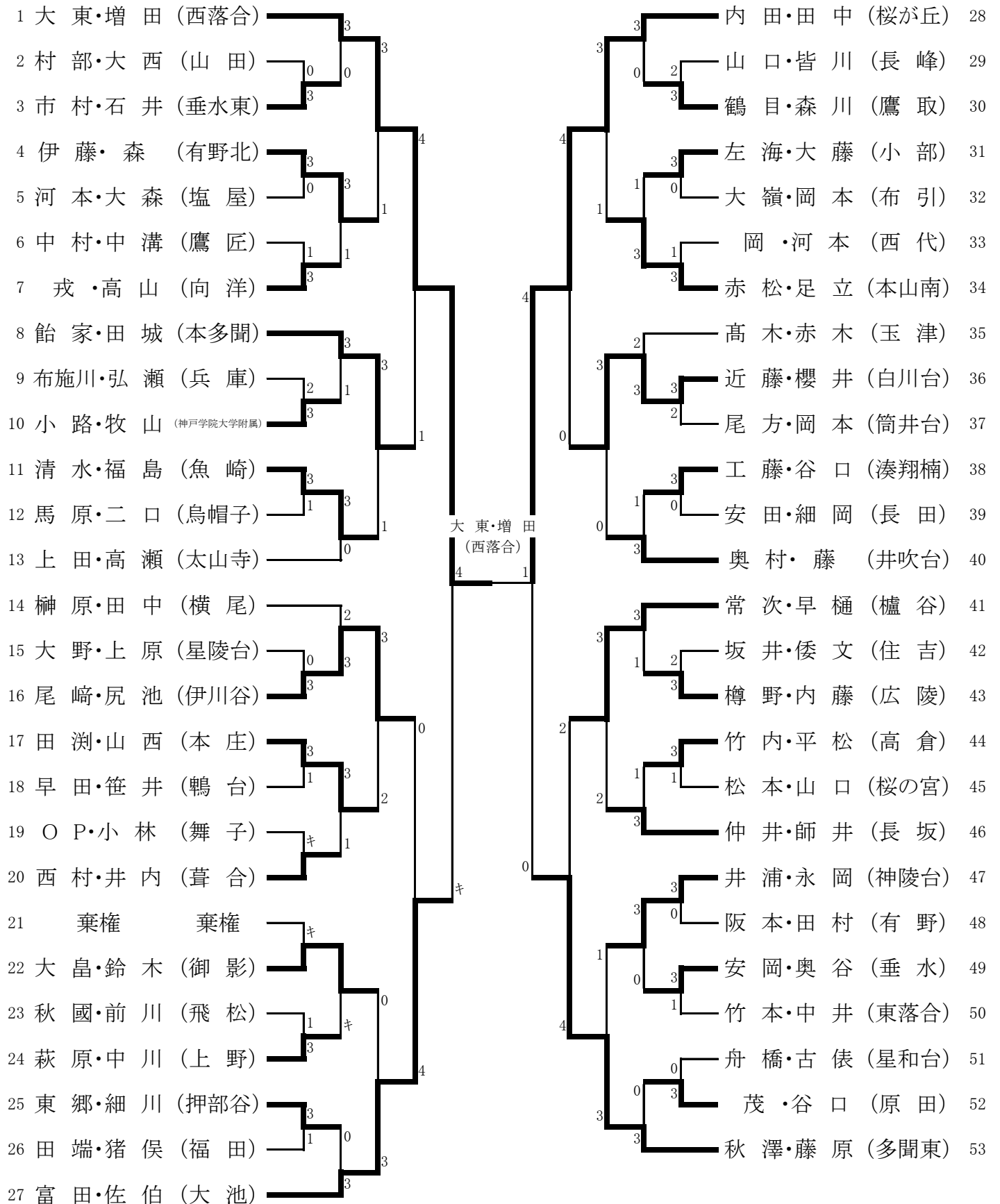



男子個人の部 (3)

108	南川・持田 (西落合)	3		2	小河・佐藤 (西代)	135
109	棄権 棄権	キ	0	0	行武・高雄 (東落合)	136
110	笹田・枝廣 (兵庫)			3	宮武・加地 (本庄)	137
111	木内・藤原 (山田)	1		4	石川・大西 (星和台)	138
112	吉川・枝吉 (玉津)	3	1	3	藤本・井口 (桜が丘)	139
113	芝地・神田 (神陵台)	0		1	川道・谷口 (本山南)	140
114	林・森忠 (鷹匠)	3		3	柴原・北本 (舞子)	141
115	中元・河合 (広陵)	3		0	波多野・大木 (湊翔楠)	142
116	難波・上野 (星陵台)	0	1	1	中嶋・横尾 (白川台)	143
117	山本・杉江 (原田)	3		2	中野・中島 (鷹取)	144
118	田畑・梅本 (向洋)	0		3	西川・渡邊 (住吉)	145
119	津田・藪中 (上野)	3	1	1	古西・藤定 (有野北)	146
120	谷口・戸室 (太山寺)	3		0	本木・岩崎 (櫛谷)	147
121	松原・櫻井 (御影)	3		3	朝永・内野 (魚崎)	148
122	川上・中村 (垂水)	3	1	3	杉浦・梁瀬 (井吹台)	149
123	永高・森脇 (大池)	0		3	川口・安藤 (高倉)	150
124	加藤・柳沢 (長峰)	3		1	小池・阪上 (小部)	151
125	定岡・村山 (福田)	1	3	0	菊井・荻田 (長田)	152
126	向原・小野 (長坂)	0	1	3	片岡・松田 (押部谷)	153
127	三丸・柴原 (布引)	3		0	八崎・土田 (有野)	154
128	福井・丸田 (灘)	3		4	柳田・平井 (烏帽子)	155
129	河原・藤井 (須磨北)	1	0	3	鷺田・吉田 (本多間)	156
130	金田・柿内 (葺合)	0	3	1	鈴木・土井 (横尾)	157
131	山本・寺坂 (伊川谷)	3		2	平川・平野 (垂水東)	158
132	田路・木村 (筒井台)	0		4	川崎・衣川 (鶴台)	159
133	酒井・上田 (飛松)	3	0	3	松岡・藤田 (神戸学院大学附属)	160
134	北村・伊藤 (塩屋)	3		3	三浦・橋本 (多聞東)	161

南川・持田  
 (西落合)  
 4 1

